

Kézi prések

COLOUR LINE®

Nagy teljesítményű préscsalád négy színben



- Színt visz az Ön gyártási folyamatába
- Minden típus négy féle színben rendelhető: présfej kék, sárga, fehér, vagy piros színben
- Fekete présváz
- Praktikus színazonosítási rendszer

Német gyártási precizitás

Könyökemelő s prések

COLOURLINE®

5 garancia*
év
tartós máder minőség

CL 500 K



CL 500 K
5,0 kN

CL 750 K



CL 750 K
7,5 kN

CL 1200 K



CL 1200 K
12,0 kN

A könyökemelő s prések teljes nyomóerejüket a löket vége előtt 1 mm-rel érik el.

Előnyök:

- Nagy préselő viszonylag kis erő kifejtés mellett
- Ergonómikusan kialakított kézikar
- Pontosság a precíz nyomófej megvezetésnek köszönhetően
- Pontosan megmunkált présasztal 2 méretes szerszámrögzítő furattal
- Asztalfurat – sokoldalú alkalmazhatóság

Ideális és gazdaságos megoldás szerelési, préselési, stancolási, szegecselési, hajlítási és formázási feladatokhoz.

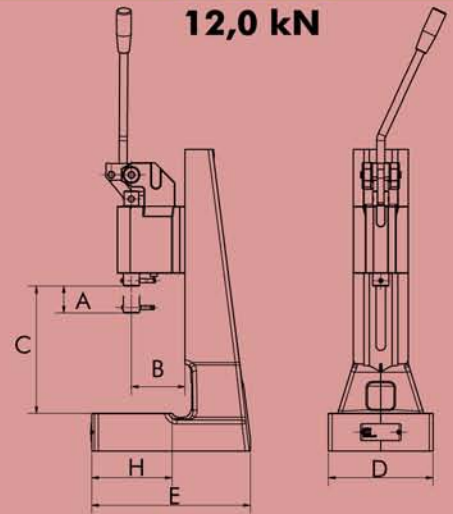
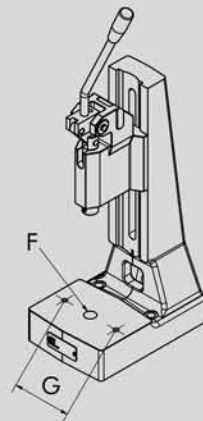

Típus			CL 500 K	CL 750 K	CL 1200 K
Kapacitás	kN		5,0	7,5	12,0
Lökethossz	mm	A	40	40	44
Kinyúlás	mm	B	63	80	80
Préselési magasság	mm	C	45-220	50-260	53-230
Présasztal méret	mm	DxH	110x60	157x115	157x115
Asztalfurat Ø	mm	F	20	20	20
Rögzítő furatok			2 x M 8	2 x M 10	2 x M 10
Furat távolság	mm	G	66	108	108
Nyomórúd furat Ø x mélység	mm		10 ^{H7} x 25	10 ^{H7} x 25	10 ^{H7} x 30
Nyomórúd Ø			20	24	30
Helyszükséglet	mm	DxE	110x160	157x237	157x237
Súly	ca. kg		8,5	21	24



CAD adatok kérésre rendelkezésre állnak

* Rendeltetésszerű használat esetén, kopó alkatrészek kivételével (rugók)

www.colourline-pressen.de

5 garancia*
év
tartós máder minőség

A fogasléces prések a teljes lökethossz mentén állandó nyomóerőt közvetítenek a kézikarról.

Előnyök:

- **Finom préselés vezérlés a direkt erőátvitelnek köszönhetően**
- **A lökethossz csavarral állítható**
- **Ergonómikus az állítható kézikarnak köszönhetően**
- **Pontosan megmunkált présasztal 2 menetes szerszámrögzítő furattal**
- **Asztalfurat – sokoldalú alkalmazhatóság**

Ideális nagy pontosságot igénylő préselési és hajlítási feladatokhoz

CL 150 Z



CL 150 Z
1,5 kN

CL 250 Z

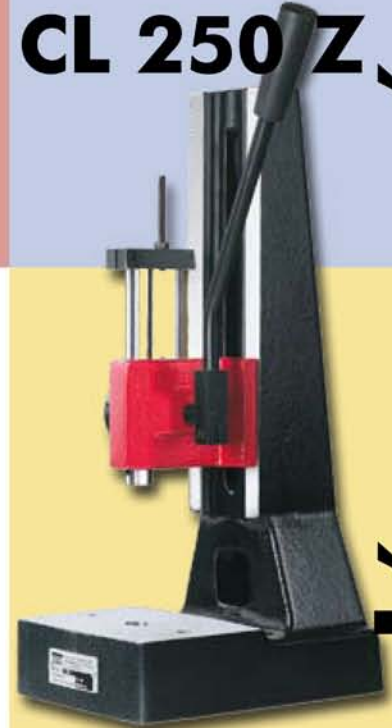

CL 250 Z
2,5 kN

Fogasléces prések

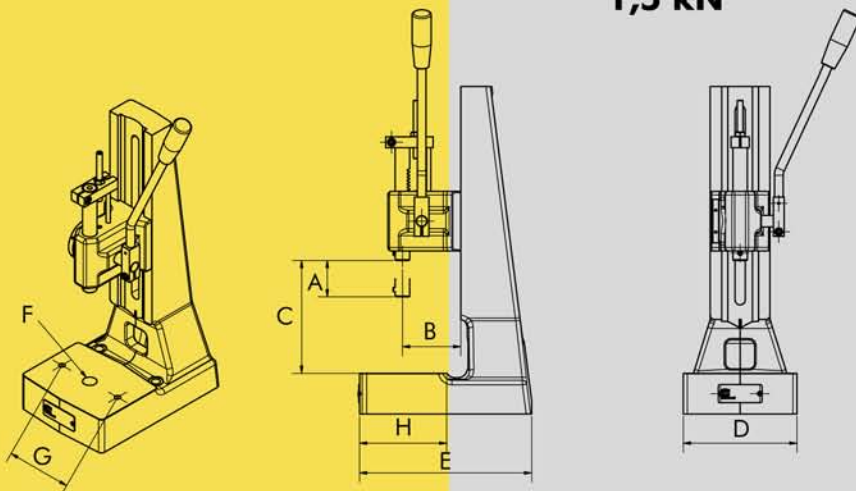

Tipus			CL 150 Z	CL 250 Z
Kapacitás	kN		1,5	2,5
Lökethossz	mm	A	40	50
Kinyúlás	mm	B	63	80
Préselési magasság	mm	C	50-240	45-295
Présasztal méret	mm	DxH	110x60	157x115
Asztalfurat Ø	mm	F	20	20
Rögzítő furatok	mm		2 x M 8	2 x M 10
Furat távolság	mm	G	66	108
Nyomórúd furat Ø x mélység	mm		10 ^{H7} x 25	10 ^{H7} x 25
Nyomórúd Ø	mm		20	20
Helyszükséglet	mm	DxE	110x160	157x237
Súly	ca. kg		7,5	20,5

CAD adatok kérésre rendelkezésre állnak

Négy különböző színben választható.
Műszaki változtatások joga fenntartva.



www.colourline-pressen.de



COLOUR LINE[®]

Nagy teljesítményű prés család négy színben

Gyártó:

mäder pressen GmbH
Robert-Bosch-Str. 13
78579 Neuhausen ob Eck
Germany
Tel.: +49 (0) 74 67 - 94 67 - 0
Fax: +49 (0) 74 67 - 94 67 - 50
info@maederpressen.de
www.maederpressen.de

Forgalmazó:

thonauer

A KOMAX COMPANY

KOMAX THONAUER
Kereskedelmi és Szerviz Kft.
2092 Budakeszi
Tiefenweg utca 14-16
Hungary
Tel.: +36 23 458 306
toggelpress.bud@thonauer.com
www.thonauer.com

Német gyártási precizitás